

Capacidades desde 4,5 hasta 10 toneladas

Presión de trabajo de 700 bar

Completos con bomba manual

Los juegos de separadores de bridas hidráulicos HFS y HFS-TK ofrecen o un único separador, completo con bomba y accesorios (HFS) o un separador doble con dos separadores accionados mediante una única bomba con una pieza en T y una conexión doble para la manguera (HFS-TK). Para separar bridas en tuberías grandes y largas, el conjunto de doble separador HFS-TK, permite al operario conseguir una separación paralela de la brida por toda la junta. Los conjuntos separadores HFS y HFS-TK incluyen de serie la bomba de mano HP110 de Hi-Force cuya información puede verse en la página 27.

- >> Suministrados completos con conjunto de bomba de mano y conjunto de manguera
- >> Adecuados para acoplarse a bridas con pernos de hasta 1⁵/₈ " (41 mm)

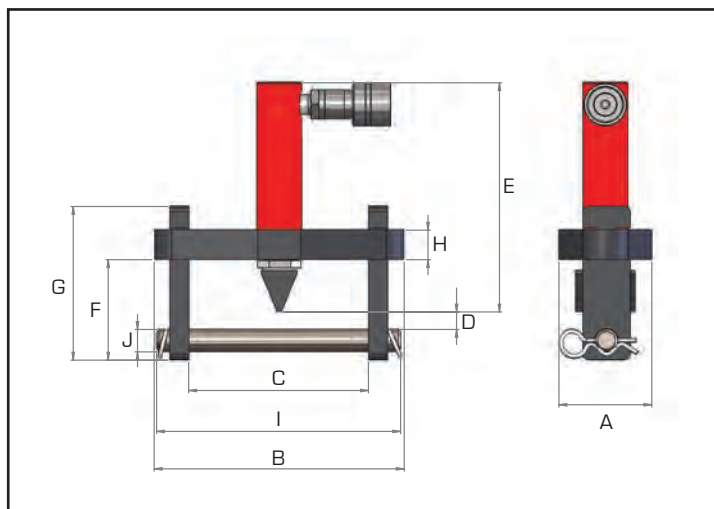
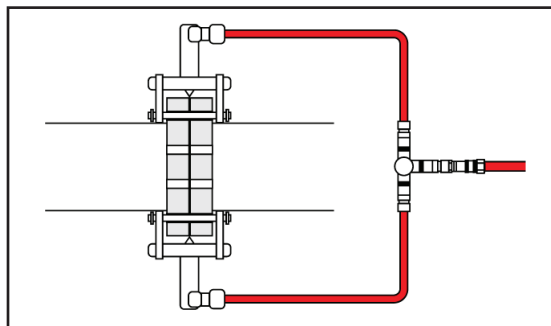

Especificaciones:

Número modelo	Capacidad toneladas	Carrera mm	Vol. aceite cm ³	Espesor máx. de la brida mm	Tamaño perno mm	Cuña estándar mm	Peso kg
HFS50	4,5	75	48	2 x 57	19 - 29	3 - 29	22,5
HFS100	10	56	81	2 x 92	32 - 41	3 - 29	29,1
HFS50-TK	2 x 4,5	75	2 x 48	2 x 57	19 - 29	3 - 29	27,5
HFS100-TK	2 x 10	56	2 x 81	2 x 92	32 - 41	3 - 29	35,7

Dimensiones en mm :

Número modelo	A	B	C mín.	C máx.	D	E	F	G	H	I	J
HFS-50	76	210	61	155	10	192	69	129	25	206	18
HFS-100	108	290	61	224	30	165	89	178	38	273	31
HFS50-TK	76	210	61	155	10	192	69	129	25	206	18
HFS100-TK	108	290	61	224	30	165	89	178	38	273	31