

HMNS - CORTATUERCAS AUTÓNOMOS



Capacidades desde 17 hasta 50mm AF

Opción de 3 modelos

Compactos y de uso sencillo

Los cortatuercas hidráulicos HMNS son 3 modelos aptos para tuercas hexagonales de 17 a 50mm de tamaño AF (tamaños de perno M10 a M33). Su diseño de carcasa en ángulo les proporciona el espacio necesario sobre las bridas y las superficies planas. Su acoplamiento de acero endurecido garantiza que el borde cortante de la cuchilla esté paralelo a la tuerca durante todo el corte lo que mejora el rendimiento y lo que es más importante, la vida útil de la cuchilla. Cortan fácilmente tuercas corroídas de hasta RC44 de dureza y son la solución idónea de 'corte en frío' para extraer pernos estropeados o corroídos, especialmente en operaciones en las que no se conceden permisos para trabajar en caliente. Se suministran con bomba hidráulica integrada con palanca multiposicional, lo que le da incluso mayor versatilidad.

- >> Diseño en ángulo en todos los modelos
- >> Proporciona el espacio necesario en las bridas y en las superficies planas
- >> Fabricados en acero de alta calidad

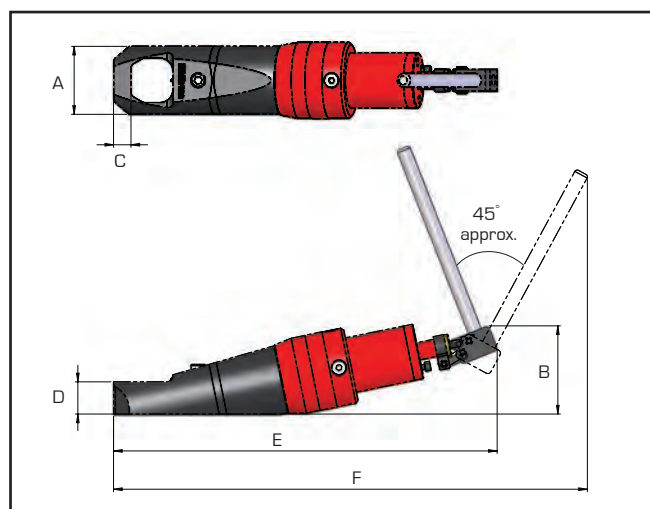

| Número modelo | Tamaño hexagonal AF mm | Tamaño hexagonal AF pulgadas | Tamaño pernos mm | Tamaño pernos imperial | Peso kg |
|----------------|---------------------------|---------------------------------|---------------------|---------------------------|------------|
| HMNS104 | 17 - 32 | 11/16" - 1 1/4" | M10 - M22 | 1/2" - 3/4" | 5,8 |
| HMNS110 | 32 - 41 | 1 1/4" - 1 5/8" | M22 - M27 | 3/4" - 1 5/8" | 7,9 |
| HMNS200 | 41 - 50 | 1 5/8" - 2" | M27 - M33 | 1" - 1 1/4" | 13,6 |

| Dimensiones en mm | | | | | |
|-------------------|-----|------|------|-----|-----|
| A | B | C | D | E | F |
| 64 | 88 | 12,5 | 30,0 | 380 | 455 |
| 78 | 101 | 20,0 | 37,0 | 440 | 540 |
| 94 | 112 | 21,0 | 43,0 | 471 | 566 |

Nota: Los cortatuercas HMNS son para tuercas de trabajos pesados en los que la altura de la tuerca es igual o superior a dos tercios de la longitud de la cuchilla de la herramienta utilizada.

Repuestos de cuchillas para los cortatuercas HMNS:

| Nº repuesto de cuchilla | Para cortatuercas |
|-------------------------|-------------------|
| NS104-B | HMNS104 |
| NS110-B | HMNS110 |
| NS200-B | HMNS200 |

